

平成23年6月14日

各 位

T&Dアセットマネジメント株式会社

組織改編、役員人事、役員の担当変更ならびに人事異動について

T&D保険グループのT&Dアセットマネジメント株式会社（社長 ふじせ ひろし 藤瀬 宏）は、別添のとおり組織改編、役員人事、役員の担当変更ならびに人事異動を決定いたしましたので、お知らせいたします。

【お問い合わせ先】

T&Dアセットマネジメント株式会社 人事・総務部 かが さとし 加賀 聡 TEL 03-3434-5510

1. 組織改編(平成23年6月14日付)

グローバル株式運用部、グローバル債券運用部、商品開発部を新設します。

アライアンス運用部を廃止し、株式運用機能等はグローバル株式運用部、債券運用機能等はグローバル債券運用部に移管します。

グロース株式運用部を廃止し、その機能をグローバル株式運用部に移管します。

商品企画部、アライアンス戦略部を廃止し、それぞれの機能を新設する商品開発部に移管します。

※別紙「新組織図(概要)」参照

2. 役員人事(平成23年6月14日付)

(1) 新任監査役

新役職	現役職	氏名
監査役	太陽生命保険株式会社 業務監査部部长	たけうち よしみ 竹内 善巳

※上記新任監査役は、平成23年6月14日開催の定時株主総会にて選任されました。

※竹内善巳は、会社法に定める社外監査役です。

※竹内善巳は、平成23年6月24日付で太陽生命保険株式会社の常勤監査役に就任予定です。

※竹内善巳の略歴書を添付します。

(2) 退任監査役

現役職	氏名
監査役	みずやま おさむ 水山 修

※上記退任監査役は、平成23年6月14日開催の定時株主総会終結の時をもって退任いたしました。

3. 役員の変更(平成23年6月14日付)

新役職	現役職	氏名
取締役 執行役員 投資顧問営業部担当 兼 チーフ・インベストメント・オフィサー	取締役 執行役員 運用部門担当 兼 チーフ・インベストメント・オフィサー	チャールズ・J・ヤン Charles J. Yang
執行役員 運用部門担当 兼 運用統括部長	執行役員 運用統括部担当 兼 運用統括部長	あまの ひさかず 天野 尚一
執行役員 商品開発部・管理部門担当 兼 投信管理部長	執行役員 管理部門担当 兼 投信管理部長	よこやま しゅうじ 横山 周司

4. 人事異動(平成23年6月14日付)

新役職	現役職	氏名
グローバル株式運用部長	アライアンス運用部長	なかの しんじ 中埜 真二
債券運用部長	債券運用部 マネージャー	むらかわ よしあき 村川 義明
グローバル債券運用部長	債券運用部長	はら ひとし 原 仁
投資顧問営業部長	投資顧問営業部 シニア・マネージャー	せ お しゅういち 瀬尾 周一
商品開発部長	商品企画部 シニア・マネージャー	いしばし かずや 石橋 和也

以上

※ 別紙「新組織図(概要)」

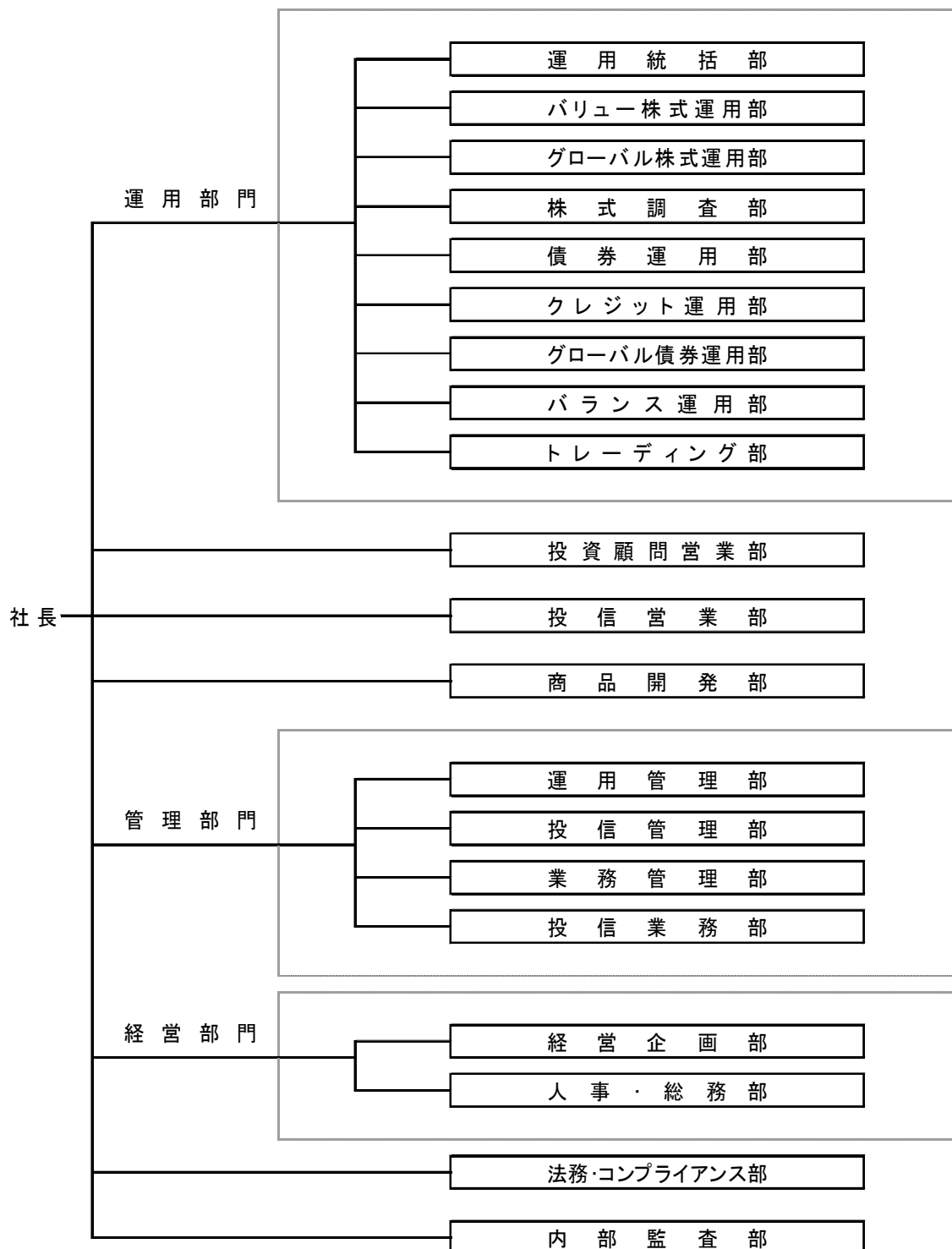

(参考)

役員一覧

(平成23年6月14日現在)

役職・氏名	担当・委嘱
代表取締役社長 執行役員 ふじせ ひろし 藤瀬 宏	[担当] 内部監査部
取締役 執行役員 チャールズ・J・ヤン Charles J. Yang	[担当] 投資顧問営業部 (委嘱) チーフ・インベストメント・オフィサー
取締役(非常勤) うすい そうのすけ 臼井 壯之介	(株式会社T&Dホールディングス 取締役副社長) (大同生命保険株式会社 取締役) (T&Dフィナンシャル生命保険株式会社 取締役)
取締役(非常勤) しまだ かずよし 島田 一義	(T&Dフィナンシャル生命保険株式会社 代表取締役 常務執行役員)
取締役(非常勤) うえはら ひろひさ 上原 弘久	(株式会社T&Dホールディングス 執行役員)
常勤監査役 たにもと よしとし 谷本 吉年	
監査役(非常勤) よしおか けいすけ 吉岡 桂輔	(弁護士)
監査役(非常勤) たけうち よしみ 竹内 善巳	(太陽生命保険株式会社 業務監査部部長)
執行役員 あまの ひさゆづ 天野 尚一	[担当] 運用部門 (委嘱) 運用統括部長
執行役員 まさき のぶひこ 正木 伸彦	[担当] 投信営業部 (委嘱) 投信営業部長
執行役員 よこやま しゅうじ 横山 周司	[担当] 商品開発部、管理部門 (委嘱) 投信管理部長
執行役員 なかの けんじ 中野 健治	[担当] 経営部門
執行役員 いけもと ひであき 池本 英明	[担当] 法務・コンプライアンス部 (委嘱) コンプライアンス・オフィサー、法務・コンプライアンス部長

略 歴 書

氏 名	たけうち よしみ 竹内 善巳
生年月日	昭和28年4月18日
学 歴	昭和52年 3月 京都大学 法学部 卒業
職 歴	昭和52年 4月 太陽生命保険相互会社 入社
	昭和62年 6月 同社 秋田支社長
	平成17年 3月 太陽生命保険株式会社 人事部部長
	平成19年 2月 同社 法務・コンプライアンス部部长
	平成21年 3月 同社 業務監査部長
	平成23年 4月 同社 業務監査部部长 (現任)
	平成23年 6月 T&Dアセットマネジメント株式会社 非常勤監査役 (現任)

以 上